

**MONTAGEANLEITUNG
PYRAMIDADAPTER 1K160 / 1K160-P6 / 1K163**

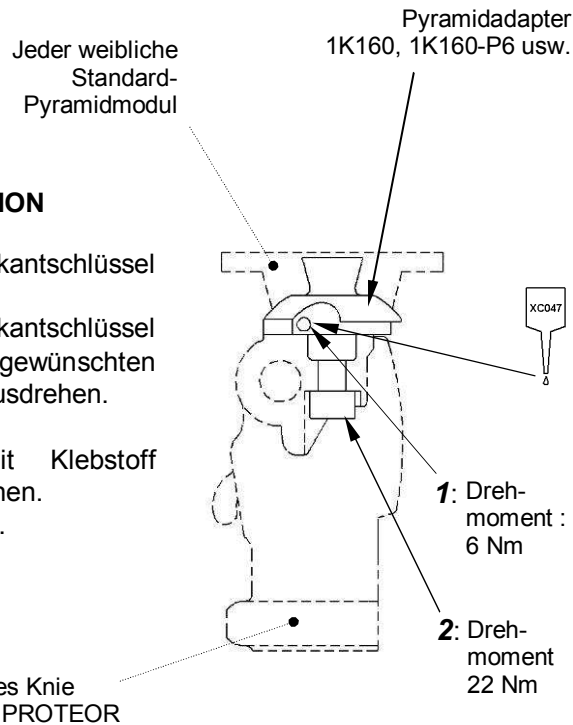

EINSTELLUNG DER ROTATION

- a) Mit einem 6 mm Sechskantschlüssel die Schraube **2** lösen
- b) Mit einem 2 mm Sechskantschlüssel die Schrauben **1** bis zu der gewünschten Einstellung hinein- oder herausdrehen.
- c) Die Schraube **2** anziehen.
- d) Die Schrauben **1** mit Klebstoff PROTEOR XC047 überstreichen.
- e) Die Schrauben **1** anziehen.

VERWENDUNG

Dieser Adapter ist für ziemlich aktive Patienten geeignet, dessen Gewicht inkl. getragener Last
 - 100 Kg für 1K160 / 1K163
 - 125 Kg für 1K160-P6
 nicht überschreitet.

**INSTRUCTIONS FOR USE : PYRAMID
CONNECTOR 1K160 / 1K160-P6 / 1K163**

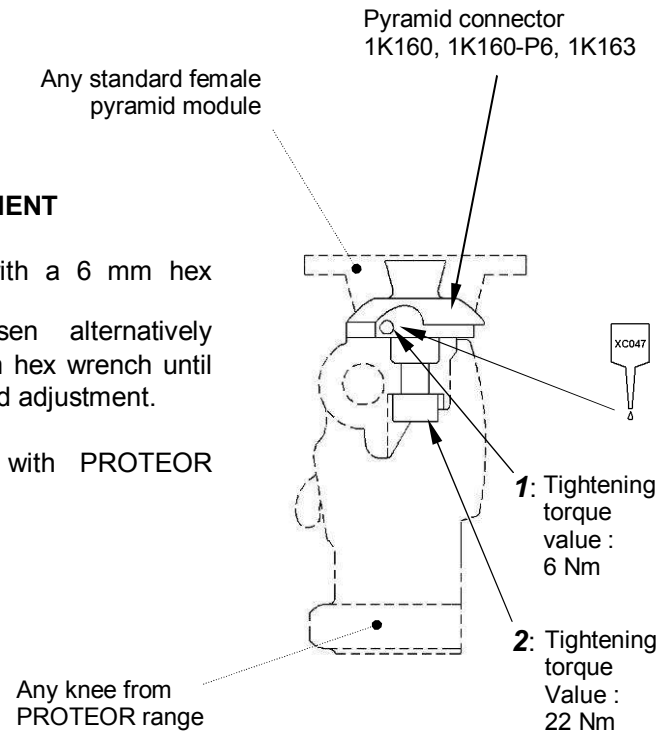

ROTATION ADJUSTMENT

- a) Unlock screw **2** with a 6 mm hex wrench.
- b) Tighten and loosen alternatively screws **1** with a 2 mm hex wrench until you achieve the desired adjustment.
- c) Lock screw **2**.
- d) Cover screws **1** with PROTEOR adhesive ref. XC047.
- e) Lock screws **1**.

USE

This connector is convenient for moderately active patients whose weight increased by any load being carried does not exceed :
 - 100 kg for 1K160 / 1K163
 - 125 kg for 1K160-P6.

NOTICE POUR CONNECTEUR PYRAMIDAL 1K160 / 1K160-P6 / 1K163

REGLAGE DE LA ROTATION

- Au moyen d'une clé six pans de 6 mm débloquent la vis repère **2**.
- Serrer et desserrer alternativement, avec une clé six pans de 2 mm, les vis repère **1** jusqu'à obtention du réglage désiré.
- Bloquer la vis repère **2**.
- Enduire les vis repère **1** de colle frein filet moyen (réf. PROTEOR XC047).
- Bloquer les vis repère **1**.

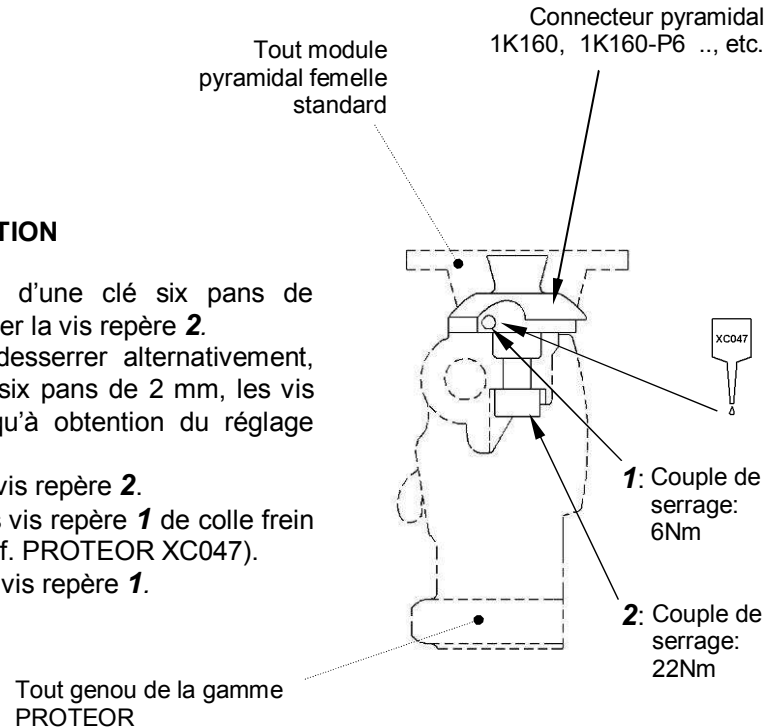

UTILISATION

Ce connecteur est destiné à des patients moyennement actifs dont le poids, charge portée incluse, n'excède pas:

- 100 Kg pour le modèle 1K160 / 1K163
- 125 Kg pour le modèle 1K160-P6.

INSTRUCCIONES DEL ADAPTADOR DE CONEXIÓN PIRAMIDAL 1K160 / 1K160-P6 / 1K163

AJUSTE DE LA ROTACION

- Desbloquear el tornillo **2** con una llave hexagonal. (6 mm)
- Ajustar y desatornillar alternativamente los tornillos **1** con una llave hexagonal (2 mm) hasta obtener el ajuste de la rotación deseado.
- Ajustar hasta bloquear nuevamente el tornillo **2**
- Aplicar el pegamento PROTEOR ref. XC047 en los tornillos **1**
- Ajustarlos hasta bloquearlos.

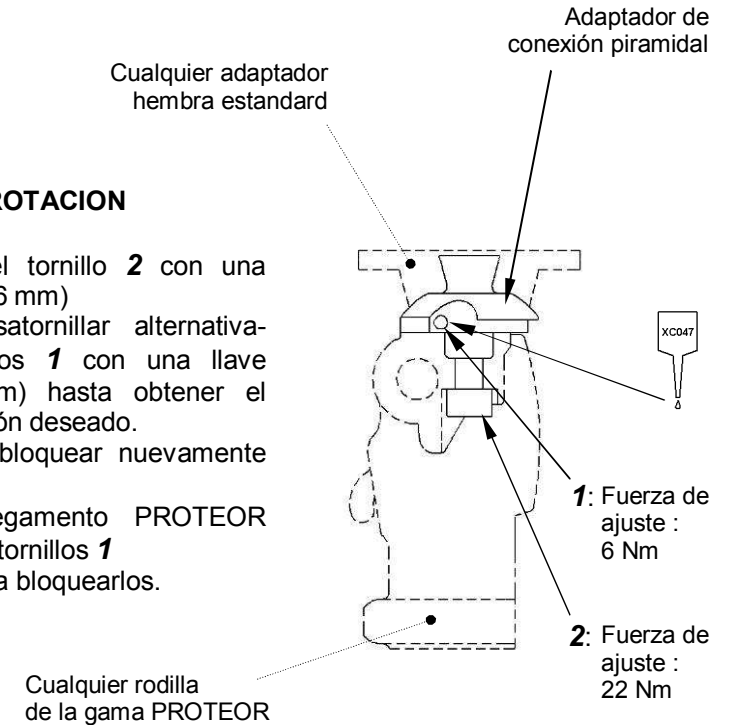

UTILIZACION

Este adaptador esta destinado a pacientes de actividad media cuyo peso, carga incluida, no exceda :

- 100 Kg para el modelo 1K160 / 1K163
- 125 Kg para el modelo 1K160-P6.